

GIUNTI DI SMONTAGGIO, ANTIVIBRANTI E RITEGNO A PALLA

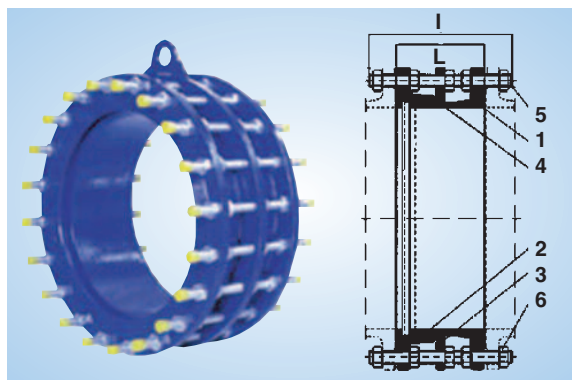

POS.	DENOMINAZIONE	MATERIALI
1-2	TUBO FLANGIATO	GHISA SFEROIDALE GJS400
3	FLANGIA CENTRALE	ACCIAIO ST37
4	ANELLO DI TENUTA	GOMMA EPDM
5-6	VITI E DADI	ACCIAIO 8.8

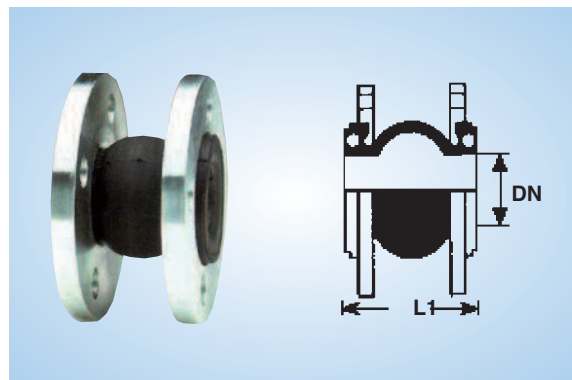

POS.	DENOMINAZIONE	MATERIALI
1	CORPO	EPDM
2	FLANGE	ACCIAIO ZINCATO

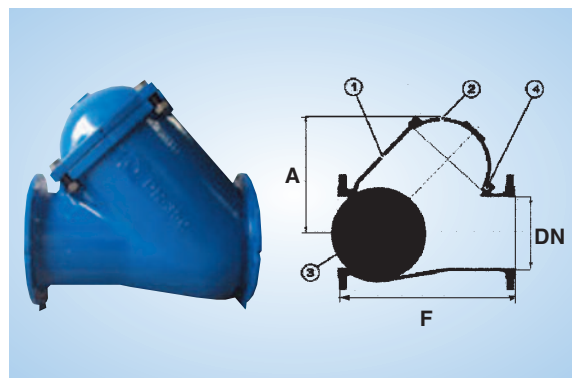

POS.	DENOMINAZIONE	MATERIALI
1	CORPO	GHISA SFEROIDALE GJS400
2	COPERCHIO	GHISA SFEROIDALE GJS400
3	PALLA	ALLUMINIO + NBR
4	GUARNIZIONE	NBR

GIUNTI DI SMONTAGGIO

FORATURA PN 10					FORATURA PN 16				
CODICE	DN	L	I	EURO	CODICE	DN	L	I	EURO
2510	100	200	310		2530	100	200	310	
2511	125	200	310		2531	125	200	310	
2512	150	200	320		2532	150	200	320	
2513	200	220	340		2533	200	220	340	
2514	250	220	360		2534	250	230	370	
2515	300	220	360		2535	300	250	410	
2516	350	230	360		2536	350	260	410	
2517	400	250	370		2537	400	270	430	
2518	500	260	400		2538	500	280	440	
2519	600	260	410		2539	600	300	480	

DIAMETRI INFERIORI A RICHIESTA

GIUNTI ANTIVIBRANTI

FORATURA PN 10				FORATURA PN 16			
CODICE	DN	L1	EURO	CODICE	DN	L1	EURO
3510	50	105		3530	50	105	
3511	65	115		3531	65	115	
3512	80	130		3532	80	130	
3513	100	135		3533	100	135	
3514	125	170		3534	125	170	
3515	150	180		3535	150	180	
3516	200	205		3536	200	205	
3517	250	240		3537	250	240	
3518	300	260		3538	300	260	
3519	350	265		3539	350	265	
3520	400	265		3540	400	265	
3521	500	265		3541	500	265	
3522	600	265		3542	600	265	

VALVOLA DI RITEGNO A PALLA

FORATURA PN 10					FORATURA PN 16				
CODICE	DN	F	A	EURO	CODICE	DN	F	A	EURO
5510	50	200	115		5530	50	200	115	
5511	65	240	135		5531	65	240	135	
5512	80	260	160		5532	80	260	160	
5513	100	300	190		5533	100	300	190	
5514	125	350	222		5534	125	350	222	
5515	150	400	255		5535	150	400	255	
5516	200	500	335		5536	200	500	335	
5517	250	600	420		5537	250	600	420	
5518	300	700	495		5538	300	700	495	

ALTRI DIAMETRI A RICHIESTA